

## 横型、コラム移動タイプ2スピンドルマシニングセンター コンロッド用ボルト穴加工専用機

トラックエンジン用コンロッド大端穴径部のボルト穴加工専用機で、コンロッド2組が同時加工を行うように2スピンドルと2組の治具を配した横型のマシニングセンターです。

### 特徴

1. 本機はコンロッド2組の同時加工に対応する高い剛性を有しています。
2. 2スピンドルはX、Y、Z軸の動作が共通で単体のコラムに組み込まれた構造のためにコスト/パフォーマンスの高い機械です。
3. 基本構造はマシニングセンターですので高いフレキシビリティを有しています。加工プログラム、治具、ツーリング交換により他種の加工物に迅速に対応します。

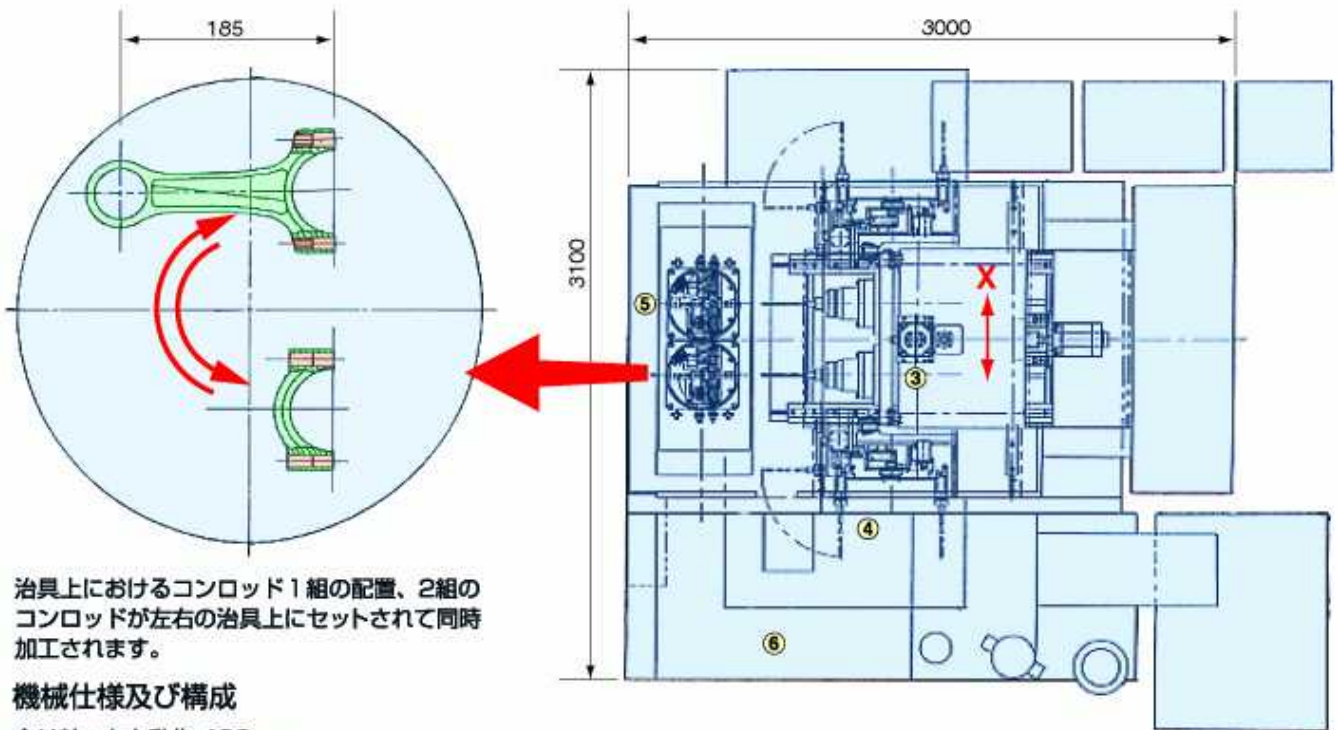

治具上におけるコンロッド1組の配置、2組のコンロッドが左右の治具上にセットされて同時加工されます。

### 機械仕様及び構成

- ◆X軸：左右動作 400mm
- ◆Y軸：上下動作 350mm
- ◆Z軸：前後動作 475mm
- ◆スピンドルユニット：2スピンドルピッチ間は固定ピッチ 367.5mm
- ◆ビルトインモーター：AC55/2.2kw  
KM6350. 1000~5000rpm  
スピンドルスルー/セミドライ
- ◆ATC：ダブルアーム方式
- ◆工具マガジン：12本
- ◆切粉処理：クーラントによる押し流し方式

- ①機械ベース
- ②コラム
- ③スピンドルユニット—2ユニット
- ④ATC、工具マガジン—2ユニット
- ⑤治具、180度割出機能付—2ユニット
- ⑥クーラントユニット
- ⑦電気制御装置

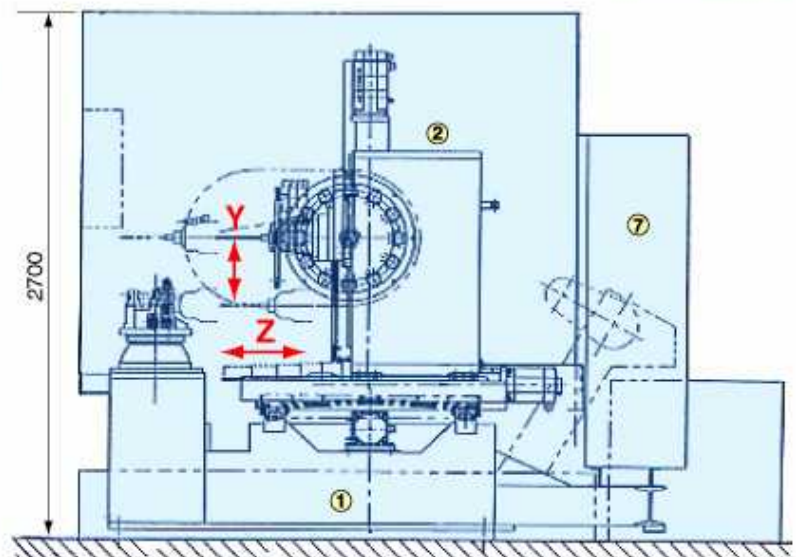





▲機械全体一組み立て風景



▲工具マガジン 12本収納  
各々のスピンドルに付いています



▲スピンドル及びATCユニット



左側治具部、左側にコンロッド、  
右側にエンドキャップが取り付けられます▶

山科精器は人と環境にやさしく  
生産性の高い機械創りにチャレンジしています

**yasec**

**山科精器株式会社**

本社工場/〒520-3001 滋賀県栗東市東坂525  
Tel. (077)558-2311(代) Fax. (077)558-2319  
URL <http://www.yasec.co.jp>